



RUBL1500

# MAGFLEX 1000

## SUPERFLEX LED UTILITY LAMP

Truly multi-positional for many uses

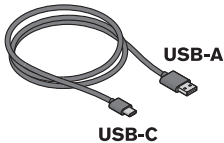
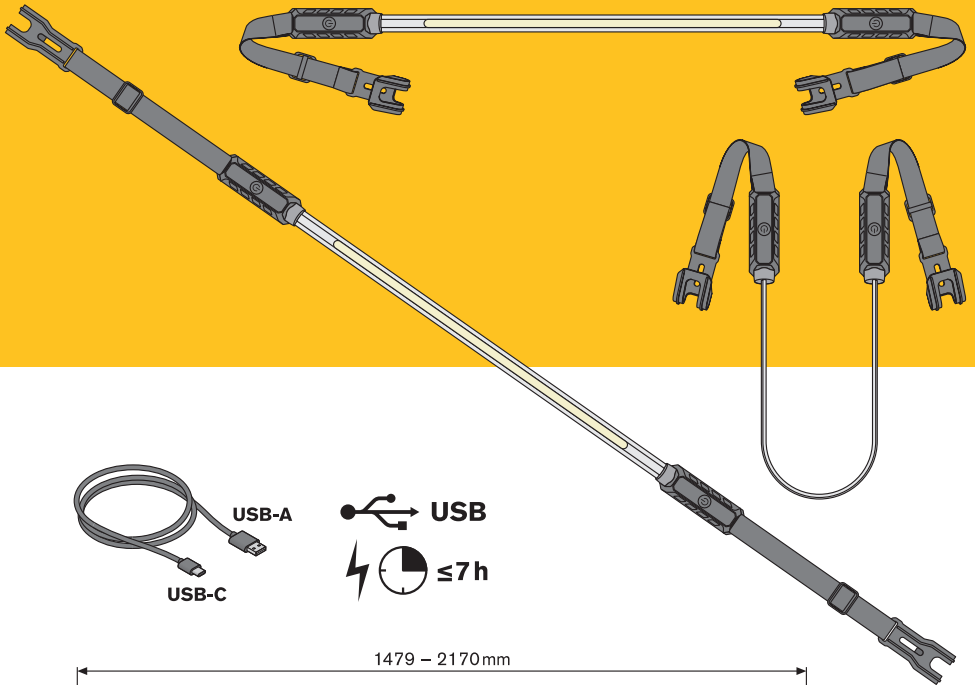

USB-A

USB-C



1479 – 2170 mm

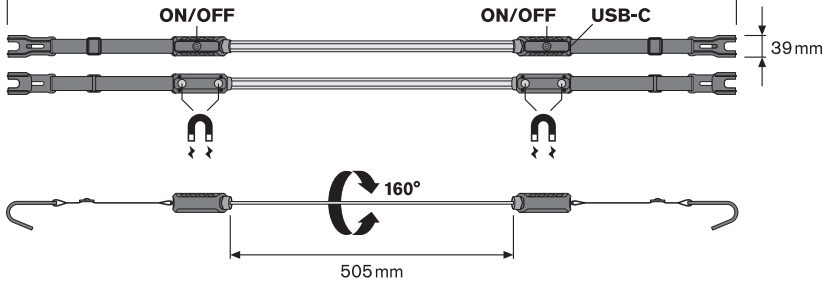

**DESIGNED WITH  
THE PROFESSIONAL IN MIND**

RUBL1500

MAGFLEX 1000

# SUPERFLEX LED UTILITY LAMP

Truly multi-positional for many uses

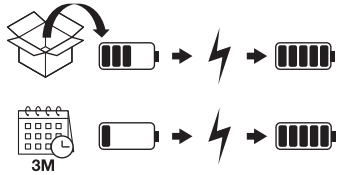

Ⓜ For optimum battery performance please charge your product fully before each use, and every 3 months if left unused. It's suggested to set reminders in your diary to ensure charge dates are not missed. Please store your battery product above 0° Celsius to prevent battery damage. ATTENTION: The batteries in your product are the Lithium-Ion type. Do not dispose of battery packs/batteries into household waste, fire or water. Battery packs/batteries should be collected, recycled or disposed of in an environmental-friendly manner.

Ⓓ Pour garantir une performance optimale de la batterie, chargez complètement votre produit avant chaque utilisation, et tous les 3 mois en cas de non utilisation. Pensez à inscrire des rappels dans votre agenda pour vous assurer de ne pas manquer les dates de chargement. Conservez votre batterie à une température supérieure à 0° C afin d'éviter d'endommager le produit. ATTENTION : Ce produit est équipé de batteries lithium-ion. Ne pas jeter les batteries/accumulateurs avec les ordures ménagères, ni dans un feu ou dans de l'eau. Les batteries/accumulateurs doivent être collectés(e)s, recyclé(e)s ou mis(es) au rebut d'une manière respectueuse de l'environnement.

Ⓒ Um optimale Akkuleistung zu gewährleisten, laden Sie Ihr Produkt vor jedem Gebrauch und bei Nichtgebrauch alle drei Monate vollständig auf. Tragen Sie am besten Erinnerungen in Ihrem Terminkalender ein. So stellen Sie sicher, dass keine Ladetermine verpasst werden. Bitte lagern Sie Ihr akkubetriebenes Produkt bei Temperaturen über 0° Celsius, um Akkuschäden vorzubeugen. ACHTUNG! In Ihrem Produkt befindet sich ein Lithium-Ionen-Akku. Entsorgen Sie Akkupacks bzw. Akkus auf keinen Fall im Hausmüll, Feuer oder Abwasser. Akkupacks bzw. Akkus werden zu Sammelstellen gebracht, recycelt oder umweltgerecht entsorgt.

Ⓒ Per una prestazione ottimale caricare completamente il prodotto prima di ogni utilizzo, oppure ogni tre mesi se non utilizzato. È raccomandabile aggiornare dei promemoria nella propria agenda per assicurarsi di non dimenticare le date in cui effettuare la carica. Conservare la batteria in una temperatura superiore a 0° Celsius per evitare di danneggiarla. ATTENZIONE: Le batterie del prodotto sono agli ioni di litio. Non smaltire i pacchi batteria/le batterie nei rifiuti domestici, nel fuoco o in acqua. I pacchi batteria/le batterie devono essere raccolti, riciclati o smaltiti nel rispetto dell'ambiente.

Ⓒ Para obtener un rendimiento óptimo de la batería, cárguela completamente antes de cada uso y cada 3 meses si no la utiliza. Le recomendamos apuntarse recordatorios en su agenda para no olvidarse de las fechas de carga. Guarde la batería a una temperatura superior a 0 °C para evitar cualquier daño. ATENCIÓN: Las baterías en su producto son del tipo de iones de litio. No tire los paquetes de baterías/las baterías a la basura doméstica, al fuego o al agua. Los paquetes de baterías/las baterías deben recogerse, reciclarse o desecharse de forma respetuosa con el medio ambiente.

Ⓒ Para assegurar um desempenho ótimo da bateria, carregue totalmente o produto antes de cada utilização e em cada 3 meses se não for utilizado. Recomendamos definir lembretes na sua agenda para garantir que as datas de carregamento não são esquecidas. Armazene o seu equipamento à bateria a uma temperatura superior a 0 °C para evitar danos na bateria. ATENÇÃO: As baterias no seu produto são do tipo de íons de lítio. Não elimine as pilhas/baterias no lixo doméstico, fogo ou água. As pilhas/baterias devem ser recolhidas, recicladas ou eliminadas de uma forma ecológica.

Ⓒ Laad uw product vóór elk gebruik in elke 3 maanden, indien niet gebruikt, volledig op om optimale prestaties van uw accu te garanderen. We raden aan herinneringen in uw dagboek in te stellen om er zeker van te zijn dat er geen oplaaddatums worden gemist. Bewaar uw accuprodukt bij een temperatuur hoger dan 0° Celsius om schade aan de accu te voorkomen. LET OP: De batterijen in uw product zijn lithium-ion-batterijen. Gooi accu's/batterijen niet bij het huishoudelijk afval, in vuur of water. Accu's/batterijen moeten worden verzameld, gerecycled of weggegooid op een milieuvriendelijke manier.

Ⓒ För optimal batteriprestanda, ladda produkten helt före varje användning, och var 3:e månad om den inte används. Vi rekommenderar att du lägger in påminnelser i din kalender så att du inte glömmert bort att ladda produkten. Förvara batteriprodukten i plusgrader för att undvika skador till batteriet. OBSERVERA: Batterierna i din produkt är av typen litiumjonbatterier. Släng inte batteripaket/batterier i hushållssoptorna, eld eller vatten. Batteripaket/batterier ska samlas in, återvinnas eller bortskaffas på ett miljövänligt sätt.

Ⓒ Lataa tuote täyteen ennen käyttöä ja aina 3 kuukauden välein, jos se on käyttämättä, akun parhaan mahdollisen suorituskyvyn säilyttämiseksi. Suosittelemme laittamaan päivyriin muistutuksen latauspäivistä, jotta ne eivät jää väliin. Säilytä akkua yli 0 °C:ssa, jotta se vaurioituu. HUOMIO: Tuotteen akut ovat litiumionityyppisiä. Älä hävittä akkuyksiköjä/akkuja sekajätteenä, polttamalla tai veteen upottamalla. Akkuyksiköt/akut tulisi kerätä, kierrättää tai hävittää ympäristöstävälisellä tavalla.

Ⓒ For optimal battery life, charge the product fully before use, and every 3 months if not used. The battery should be stored at a temperature above 0° Celsius for the best performance. Do not dispose of the battery in household waste, fire or water. Battery packs/batteries should be collected, recycled or disposed of in an environmental-friendly manner.

Ⓒ For at sikre at batteriet fungerer optimalt skal du oplade produktet helt før brug og hver 3. måned, hvis det ikke er i brug. Det anbefales, at du indstiller påmindelser i din kalender for at sikre, at du ikke glemmer opladningsdatoerne. Batteriet skal oplades ved en temperatur over 0° Celsius for at forebygge, at det bliver beskadiget. VIGTIGT: Batterierne i dette produkt er lithiumionbatterier. Batterier/batteripakker må ikke bortskaffes med husholdningsaffald, ved afbrænding eller i vand. Batterier/batteripakker skal indsamles, genbruges eller bortskaffes på miljøvenlig vis.

Ⓒ Pro dosažení optimálního výkonu baterie ji před každým použitím plně nabijte, a pokud ji nepoužíváte, nabíjejte ji každé 3 měsíce. Doporučujeme nastavit si v diáři upomínky, abyste nezmeškali termíny nabíjení. Baterii skladujte při teplotě nad 0 °C, aby nedošlo k jejímu poškození. UPOZORNĚNÍ: Baterie ve vašem výrobku jsou litium-iontové typy. Akumulátory/baterie nevyhazujte do domácího odpadu, ohně ani vody. Akumulátory/baterie by měly být sbírány, recyklovány nebo likvidovány způsobem šetrným k životnímu prostředí.

Ⓒ Az akkumulátor optimális teljesítménye érdekében kérjük, minden használat előtt és használaton kívül 3 havonta teljesen töltsse fel a terméket. Azt javasoljuk, hogy állítson be emlékeztetőt a naptárában, hogy biztosan ne feledkezzen meg a töltési időpontokról. Kérjük, az akkumulátorok károsodásának elkerülése érdekében a terméket tárolja 0 °C felett. FIGYELEM: A termék elemei lítiumionos típusúak. Ne dobja az elemeket a háztartási hulladék közé, illetve tűzbe vagy vízbe. Az elemeket össze kell gyűjtenie, újrahasznosítani, vagy pedig környezetbarát módon ártalmatlanítani.

Ⓒ Aby zapewnici optymalne działanie akumulatora, produkt należy całkowicie naładować przed każdym użyciem, a także ładować co 3 miesiące w przypadku nieużywania. Sugerujemy zapisanie powiadomień w pamiętniku, aby nie przegapić terminów ładowania. Aby zapobiec uszkodzeniu akumulatora, produkt należy przechowywać w temperaturze powyżej 0°C. UWAGA: Ten produkt wyposażono w baterie litowo-jonowe. Nie wrzucać zestawów baterii / baterii do odpadów z gospodarstwa domowego, ognia ani wody. Zestawy baterii / baterie należy przekazać do punktu zbiórki baterii, oddać do recyklingu lub zutylizować w sposób przyjazny dla środowiska.

Ⓒ Pentru o performanță optimă a bateriei, vă rugăm să încărcați complet produsul înainte de fiecare utilizare și la fiecare 3 luni dacă nu este utilizat. Vă sugerăm să setați mementouri în agenda pentru a vă asigura că nu omiteți datele de încărcare. Vă rugăm să deplăzați produsul pentru baterie la o temperatură mai mare de 0° Celsius pentru a preveni deteriorarea bateriei. ATENȚIE: Bateriile din produsul dumneavoastră sunt de tipul litiu-ion. Nu eliminați grupurile de baterii/bateriile în gunoii menajer, foc sau apă. Grupurile de baterii/bateriile trebuie colectate, reciclate sau eliminate într-un mod ecologic.

Ⓒ Щоб акумулятор працював оптимальним чином, повністю заряджайте виріб перед кожним використанням, а також кожні 3 місяці, якщо не використовуєте його. Радимо встановити нагадування в календарі, щоб не пропустити дні, коли потрібно зарядити виріб. Зберігайте виріб за температури вище 0 °C, щоб уникнути пошкодження акумулятора. УВАГА! Акумулятори у вашому продукті є літій-іонними. Не викидайте акумуляторні блоки/акумулятори разом із побутовим сміттям, у вогонь або воду. Акумуляторні блоки/акумулятори слід збирати, переробляти або утилізувати екологічно чистим способом.

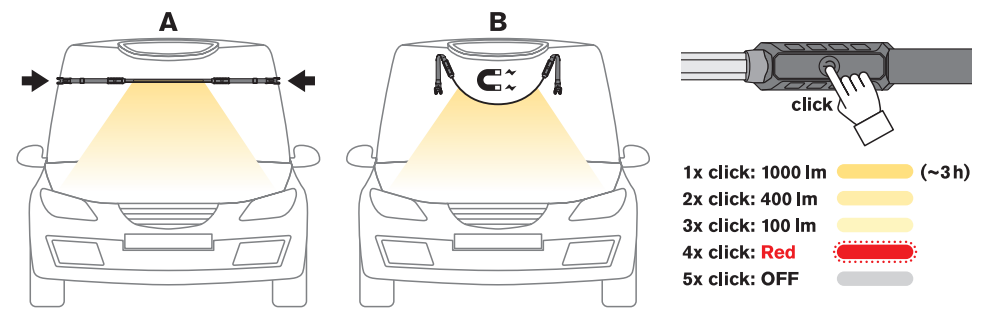

- 1x click: 1000 lm (~3h)
- 2x click: 400 lm
- 3x click: 100 lm
- 4x click: Red
- 5x click: OFF



Ⓜ Do not use in extreme heat. Ⓜ Ne pas utiliser en cas de fortes chaleurs. Ⓜ Nicht bei extremer Hitze verwenden. Ⓜ Non utilizzare in condizioni di caldo estremo. Ⓜ No utilizar con calor extremo. Ⓜ Não utilize em calor extremo. Ⓜ Niet gebruiken in extreme hitte. Ⓜ Använd inte i extrem värme. Ⓜ Ei saa käyttää erittäin kuumassa. Ⓜ Må ikke brukes i ekstrem varme. Ⓜ Må ikke anvendes i ekstrem varme. Ⓜ Nepoužívejte v extrémním horku. Ⓜ Ne használja szélsőségesen magas hőmérsékleten. Ⓜ Nie korzystać przy bardzo wysokiej temperaturze. Ⓜ A nu se utiliza în condiții de temperaturi extrem de mari. Ⓜ Не використовувати за екстремально високих температур.



Ⓜ Do not use in extreme cold. Ⓜ Ne pas utiliser en cas de froid extrême. Ⓜ Nicht bei extremer Kälte verwenden. Ⓜ Non utilizzare in condizioni di freddo estremo. Ⓜ No utilizar con frío extremo. Ⓜ Não utilize em frio extremo. Ⓜ Niet gebruiken in extreme kou. Ⓜ Använd inte i extrem kyla. Ⓜ Ei saa käyttää erittäin kylmässä. Ⓜ Må ikke brukes i ekstrem kulde. Ⓜ Må ikke anvendes i ekstrem kulde. Ⓜ Nepoužívejte v extrémním chladu. Ⓜ Ne használja szélsőségesen alacsony hőmérsékleten. Ⓜ Nie korzystać przy bardzo niskiej temperaturze. Ⓜ A nu se utiliza în condiții de temperaturi extrem de mici. Ⓜ Не використовувати за екстремально низьких температур.



Ⓜ Magnet can cause interference with electronic implant such as cardiac pace maker and thereby endanger life. Keep the magnet out of direct range of the implant. Magnet can erase data storage devices. Ⓜ L'aimant peut provoquer des interférences avec un implant électronique tel qu'un stimulateur cardiaque et engendrer ainsi un danger de mort. Conservez l'aimant hors de la portée directe de l'implant. L'aimant peut effacer les périphériques de stockage de données. Ⓜ Der Magnet kann Störungen bei implantierten elektronischen Geräten wie z. B. Herzschrittmachern verursachen und dadurch das Leben gefährden. Halten Sie den Magneten außerhalb des direkten Bereichs des betreffenden Geräts. Der Magnet kann Datenspeichergeräte löschen. Ⓜ Il magnete potrebbe interferire con dispositivi elettronici impiantati, come i pacemaker, e mettere in pericolo di vita. Tenere il magnete lontano dal raggio del dispositivo. Il magnete potrebbe cancellare i dispositivi di archiviazione dati. Ⓜ El imán puede causar interferencias con implantes electrónicos, tales como marcapasos cardíacos y, de este modo, poner vidas en peligro. Mantenga el imán alejado del campo directo del implante. El imán puede borrar dispositivos de almacenamiento de datos. Ⓜ O íman pode provocar interferência com implantes eletrônicos, como pacemakers cardíacos, constituindo risco de vida. Mantenha o íman fora do alcance direto do implante. O íman pode apagar dados de dispositivos de armazenamento de dados. Ⓜ De magneet kan storing veroorzaken bij elektronische implantaten, zoals pacemakers, en daardoor mensenlevens in gevaar brengen. Houd de magneet buiten het directe bereik van het implantaat. De magneet kan apparaten voor gegevensopslag wissen. Ⓜ Magneten kan orsaka störningar hos elektroniska implantat, t.ex. en pacemaker, och därigenom utgöra en livsfara. Håll magneten bortom implantatets omedelbara räckvidd. Magneten kan radera innehåll på datalagringsenheter. Ⓜ Magneetti voi häiritä sydämentahdistimia ja muita elektronisia implantteja ja aiheuttaa siksi hengenvaaran. Pidä magneetti riittävän kaukana implantaasta. Magneetti voi tyhjentää tallennuslaitteilla olevat tiedot. Ⓜ Magneten kan förorsake interferens med elektroniske implantater, for eksempel en pacemaker, og dermed sette liv i fare. Hold magneten utenfor implantatets direkte rekkevidde. Magneten kan slette datalagringsenheter. Ⓜ Magneten kan forårsage interferens med elektroniske implantater, såsom pacemakere, og dermed være livsfarlig. Hold magneten uden for implantatets direkte rækkevidde. Magneten kan slette datalagringsenheder. Ⓜ Magnēt mūže způsobit rušení elektronických implantátů jako jsou kardiostimulátory a tím způsobit ohrožení života. Udržujte magnet v bezpečné vzdálenosti od implantátu. Magnet může vymazat zařízení pro ukládání dat. Ⓜ A mágnes megzavarhatja az elektronos implantátumok (például szívműködés-szabályozók) működését, ezé életveszélyt okozhat. Ne tartsa a mágneset az implantátum közvetlen közelében. A mágnes törölheti az adattároló eszközöket. Ⓜ Magnes može zakloćać prace implantów elektronicznych takich jak rozrusznik serca i przez to może zagrażać życiu. Magnes należy trzymać z dala od implantu. Magnes może spowodować utratę danych zapisanych na nośnikach magnetycznych. Ⓜ Magnetul poate cauza interferențe în cazul implanturilor electronice, ca de exemplu bypass-uri coronariene, punând viața în pericol. Nu apropiați magnetul de raza de acțiune a implantului. Magnetul poate șterge datele continute în dispozitive de stocare. Ⓜ Магніт може перешкодити роботі електронних імплантатів, наприклад кардіостимуляторів, чим створить небезпеку для життя. Тримайте магніт на безпечній відстані від імплантату. Магніт може спричинити стирання даних на пристроях зберігання.

Ⓜ Not for use by children Ⓜ Ne doit pas être utilisé par des enfants Ⓜ Von Kindern fernhalten Ⓜ Non adatto ai bambini Ⓜ No está permitido el uso por niños Ⓜ Não adequado para utilização por crianças Ⓜ Niet bestemd voor gebruik door kinderen Ⓜ Får ej användas av barn Ⓜ Ei lasten käyttöön Ⓜ Skal ikke brukes av barn Ⓜ Må ikke anvendes af børn Ⓜ Není určeno pro děti Ⓜ Gyermeknek kezébe nem való! Ⓜ Produkt nie może być używany przez dzieci Ⓜ A nu se lăsa la îndemâna copiilor Ⓜ Не призначено для використання дітьми



Ⓜ File instructions for future reference Ⓜ Classez les instructions pour toute référence ultérieure Ⓜ Anleitung zum späteren Nachschlagen aufbewahren. Ⓜ Conservare le istruzioni per riferimento in futuro Ⓜ Archivo de instrucciones para futuras referencias Ⓜ Guarde as instruções para consulta futura Ⓜ Bewaar de instructies voor later gebruik Ⓜ Anvisningar för framtida referens Ⓜ Säilytä ohjeet myöhempää tarvetta varten Ⓜ Filinstruktioner for fremtidig referanse Ⓜ Arkiver denne vejledning til fremtidig brug Ⓜ Uschovajte si pokyny pro pozdější použití Ⓜ Őrizzse meg, mert később is szükségé lehet rá Ⓜ Zachowaj denne instrukcję, aby można było skorzystać z niej w przyszłości Ⓜ Instrucțiuni fișier pentru consultări ulterioare Ⓜ Зберігайте інструкцію, щоб мати змогу звернутися до неї в майбутньому

RUBL1500

MAGFLEX 1000

# SUPERFLEX LED UTILITY LAMP

Truly multi-positional for many uses



Ⓢ The UK Conformity Assessed mark identifies products conforming with the statutory requirements (refer to “Declaration of Conformity”). Ⓣ La marque « UK Conformity Assessed » (la conformité au Royaume-Uni a été évaluée) identifie les produits conformes aux exigences légales (reportez-vous à la « Déclaration de conformité »). Ⓤ Das EU-Konformitätszeichen kennzeichnet Produkte, die mit den gesetzlichen Anforderungen übereinstimmen (siehe „Konformitätserklärung“). Ⓥ Il marchio di conformità UK identifica i prodotti conformi ai requisiti di legge (fare riferimento alla „Dichiarazione di conformità“). Ⓦ La marca de evaluación de conformidad del Reino Unido identifica productos que cumplen con los requisitos legales (consulte la “Declaración de conformidad”). Ⓧ A marca de Avaliação de Conformidade do Reino Unido identifica os produtos em conformidade com os requisitos legais (consulte a “Declaração de Conformidade”). Ⓨ Het UKCA-merkteken (UK Conformity Assessed) geeft aan dat producten voldoen aan de wettelijke vereisten (zie “Conformiteitsverklaring”). Ⓩ Märket för Storbritanniens bedömning av överensstämmelse identifierar produkter som uppfyller de lagstadgade kraven (se “Försäkran om överensstämmelse”). ⓐ UK Conformity Assessed -merkintä osoittaa, että tuote täyttää lakisääteiset vaatimukset (katso „vaatimustenmukaisuusvakuutus”). ⓑ UK-överensstemmelsesvurderede merke identifierer produkter som er i samsvar med lovkravene (se «Samsvarserklæring»). ⓓ Det britiske overensstemmelsesmærke kendetegner produkter, der er i overensstemmelse med de lovmæssige krav (se “Overensstemmelseserklæring”). ⓔ Značka UKCA označuje produkty, které splňují zákonné požadavky (viz „Prohlášení o shodě“). ⓕ Az Egyesült Királyságra vonatkozó megfeleléségi jelzés azt igazolja, hogy termék megfelel a hatályos előírásoknak (lásd a „Megfeleléségi nyilatkozat” részt). ⓖ Znak UKCA (UK Conformity Assessment) to oznakowanie produktów spełniających ustawowe wymogi (patrz „Deklaracja zgodności“). ⓗ Marcajul de evaluare a conformității pentru Marea Britanie identifică produsele care respectă cerințele legale (consultați „Declarația de conformitate“). ⓘ Знак відповідності нормам Великої Британії (UKCA) наноситься на продукти, які відповідають нормативним вимогам (див. «Декларація відповідності»).



Ⓢ The EU Conformity Assessed mark identifies products conforming with the statutory requirements (refer to “Declaration of Conformity”). Ⓣ La marque « EU Conformity Assessed » (la conformité dans l'UE a été évaluée) identifie les produits conformes aux exigences légales (reportez-vous à la « Déclaration de conformité »). Ⓤ Das EU-Konformitätszeichen kennzeichnet Produkte, die mit den gesetzlichen Anforderungen übereinstimmen (siehe „Konformitätserklärung“). Ⓥ Il marchio di conformità EU identifica i prodotti conformi ai requisiti di legge (fare riferimento alla „Dichiarazione di conformità“). Ⓦ La marca de evaluación de conformidad de la UE identifica los productos que cumplen con los requisitos legales (consulte la “Declaración de conformidad“). Ⓧ A marca de Avaliação de Conformidade da UE identifica os produtos em conformidade com os requisitos legais (consulte a „Declaração de Conformidade“). Ⓨ Het CE-merkteken geeft aan dat producten voldoen aan de wettelijke vereisten (zie “Conformiteitsverklaring”). Ⓩ Märket för EU bedömning överensstämmelse identifierar produkter som uppfyller de lagstadgade kraven (se “Försäkran om överensstämmelse”). ⓐ EU Conformity Assessed -merkintä osoittaa, että tuote täyttää vaatimukset (katso „vaatimustenmukaisuusvakuutus”). ⓑ EU-överensstemmelsesvurderede merke identifierer produkter som er i samsvar med lovkravene (se «Samsvarserklæring»). ⓓ EU overensstemmelsesmærke kendetegner produkter, der er i overensstemmelse med de lovmæssige krav (se “Overensstemmelseserklæring”). ⓕ Značka CE označuje produkty, které splňují zákonné požadavky (viz „Prohlášení o shodě“). ⓖ Az Európa-ra vonatkozó megfeleléségi jelzés azt igazolja, hogy termék megfelel a hatályos előírásoknak (lásd a „Megfeleléségi nyilatkozat” részt). ⓗ Znak ocen y zgodności UE to oznakowanie produktów spełniających ustawowe wymogi (patrz „Deklaracja zgodności“). ⓘ Marcajul de evaluare a conformității pentru UE identifică produsele care respectă cerințele legale (consultați „Declarația de conformitate“). ⓙ Знак відповідності нормам Європейського Союзу наноситься на продукти, які відповідають нормативним вимогам (див. «Декларація відповідності»-ості).

Ⓢ The UKCA / CE declaration of conformity is available on request from [technicalsupport@ringautomotive.com](mailto:technicalsupport@ringautomotive.com) Ⓣ La déclaration de conformité UKCA / CE est disponible sur demande auprès de [technicalsupport@ringautomotive.com](mailto:technicalsupport@ringautomotive.com) Ⓤ Die UKCA/CE-Konformitätserklärung ist auf Anfrage unter [technicalsupport@ringautomotive.com](mailto:technicalsupport@ringautomotive.com) erhältlich Ⓥ La dichiarazione di conformità UKCA / CE è disponibile su richiesta contattando [technicalsupport@ringautomotive.com](mailto:technicalsupport@ringautomotive.com) Ⓦ El certificado de conformidad UKCA/CE puede solicitarse en [technicalsupport@ringautomotive.com](mailto:technicalsupport@ringautomotive.com) Ⓧ A declaração de conformidade UKCA/CE está disponível mediante solicitação ao [technicalsupport@ringautomotive.com](mailto:technicalsupport@ringautomotive.com) Ⓨ De UKCA-/CE-conformiteitsverklaring is op aanvraag beschikbaar via [technicalsupport@ringautomotive.com](mailto:technicalsupport@ringautomotive.com) Ⓩ UKCA/CE-försäkran om överensstämmelse kan fås från [technicalsupport@ringautomotive.com](mailto:technicalsupport@ringautomotive.com) ⓐ UKCA-/CE-merkinnän vaatimustenmukaisuusvakuutus on saatavana pyynnöstä osoitteesta [technicalsupport@ringautomotive.com](mailto:technicalsupport@ringautomotive.com) ⓑ Hele teksten for UKCA/CE-erklæringen om samsvar er tilgjengelig på forespørsel fra [technicalsupport@ringautomotive.com](mailto:technicalsupport@ringautomotive.com) ⓓ UKCA-/CE-överensstemmelseserklæringen kan fås ved anmodning hos [technicalsupport@ringautomotive.com](mailto:technicalsupport@ringautomotive.com) ⓕ Prohlášení o shodě UKCA / CE je k dispozici na vyžádání na adrese [technicalsupport@ringautomotive.com](mailto:technicalsupport@ringautomotive.com) ⓖ Az UKCA/CE megfeleléségi nyilatkozatot a következő címen lehet igényelni: [technicalsupport@ringautomotive.com](mailto:technicalsupport@ringautomotive.com) ⓗ Deklaracja zgodności UKCA/CE można uzyskać, pisząc na adres [technicalsupport@ringautomotive.com](mailto:technicalsupport@ringautomotive.com) ⓘ Declarația de conformitate UKCA/CE este disponibilă la cerere de la [technicalsupport@ringautomotive.com](mailto:technicalsupport@ringautomotive.com) ⓙ Декларацию відповідності UKCA (Велика Британія) / CE (ЄС) можна отримати за запитом на адресу: [technicalsupport@ringautomotive.com](mailto:technicalsupport@ringautomotive.com)



Refer to instructions



UK Conformity mark



EU Conformity mark



WEEE (Waste Electrical and Electronic Equipment Directive)



Not for use by children

Imported by  
OSRAM GmbH  
Nonnendammallee 44  
13629 Berlin  
Germany  
[www.osram.com](http://www.osram.com)

IK07  
IP65

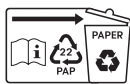

C10449057  
G15129015  
20.03.24

Manufactured by  
Ring Automotive Limited  
Volvox House, Gelderd Road,  
LEEDS, LS12 6NA,  
UNITED KINGDOM  
Telephone +44 (0)113 213 2000  
Fax +44 (0)113 231 0266  
Email [autosales@ringautomotive.com](mailto:autosales@ringautomotive.com)  
[www.ringautomotive.com](http://www.ringautomotive.com)